

RAVAS 3200

Handhubwagen mit erweiterten Wiegefunktionen

VORTEILE

- Durch abgeschrägte Gabelspitzen, einfaches Einfahren in niedrige Paletten
- Hochleistungs-Li-Ion Batteriemodul für 75 Stunden Autonomie
- Automatische Dosierfunktion (optional)
- Drei weitere COM Schnittstellen (optional)
- Interne Uhr für Datum und Uhrzeit
- Zum Einlagern, Dosieren und Mischen
- Konnektivität für die RAVAS Indicator App
- Datenübertragung auf Geräte mit Bluetooth-Technologie (optional)
- Connectivity-Software verfügbar
- RAVAS 3200 INOX: Volledig Edelstahl Fahrgestell



Symbolbild



Funktionen

- Automatische und manuelle Nullkorrektur
- Brutto-/Nettowiegung
- Automatische und manuelle Tara Voreingabe
- Addierspeicher mit fortlaufender Nummerierung
- Code Eingabe (5-stellig)
- Datenausgang RS232
- Zusätzlicher Anschluss für drahtlose Verbindungsoptionen mit Geräten mit Bluetooth-Technologie
- Konnektivität für die RAVAS Indicator App
- Interne Uhr für Datum und Uhrzeit
- Fehlermeldung im Display
- Automatische Abschaltung nach 30 Minuten Nichtgebrauch
- Umschaltung kg/lb

Abmessungen in mm

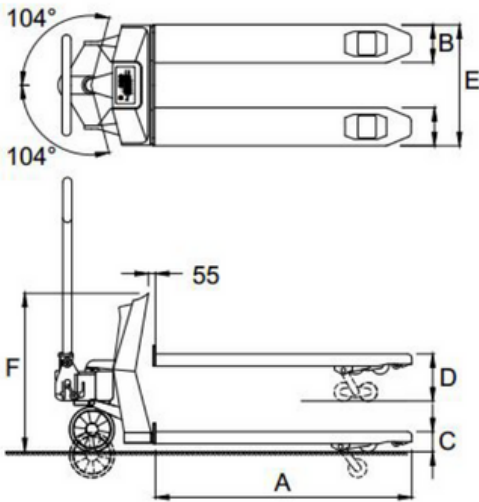

A	Gabellänge	1150
B	Gabelbreite	170
C	Gabelhöhe, gesenkt	90
	Bodenfreiheit	22
D	Gabelhöhe, max.	180
	Hubhöhe	90
E	Breite über die Gabeln	540
F	Höhe Oberkante Anzeige	800

Toleranz +/- 3mm

Standard Spezifikationen

Die Verwendung von Optionen kann die zugehörigen Spezifikationen ändern. Änderungen vorbehalten. rev.20241105

- | | |
|---------------------|--|
| • Wiegekapazität | 2000 kg (2.500kg oder 3.000kg optional) |
| • Anzeigeschritt | Mehrbereichsanzeige:
0-200kg: Anzeigeschritt 0,2kg
200-500kg: Anzeigeschritt 0,5kg
500-2000kg: Anzeigeschritt 1kg |
| • Max. Toleranz | 0,1% der gehobenen Last |
| • Anzeige | LCD, Ziffernhöhe 20mm, mit zweifarbigem Hintergrundbeleuchtung |
| • Folientastatur | 5 Funktionstasten |
| • Schutzklasse | Lastzellen nach IP67
Anzeigegerät nach IP65 |
| • Stromversorgung | 14,8V / 6Ah, Wechselakku (Li-Ion), inkl. separater Ladestation |
| • Betriebszeit | ca. 75 Stunden, Lobat Anzeige im Display |
| • Batterieladegerät | 230V / 14,8V - 1A |
| • Ladezeit | ca. 6 Stunden |
| • Lenkräder | Gummi |
| • Lasträder | Polyurethan, Tandem |
| • Farbe | Rot (RAL 3000), Epoxy-Lackierung |
| • Eigengewicht | 120 kg |
| • Pumpe | Schnellhub |

Inox Spezifikationen

- | | |
|-------------|---------------|
| • Farbe | Edelstahl |
| • Lenkräder | Nylon |
| • Lasträder | Nylon, tandem |



Ihre Ansprechperson

Ing. Thomas Atzl

Brunnerau 15, 6393 St. Ulrich am Pillersee

T: +43 664 2432996 E: buero@atzl.at

www.atzl.at